

TREMIX

Příručka pro obsluhu

IMS690-1CZ1.pdf

Provoz a údržba

Pěchovací deska

MS690

Benzinový motor

Honda GX100

Výrobní číslo

76103889-

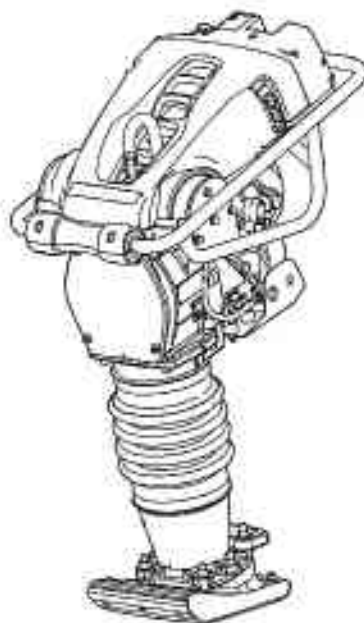

Pěchovací deska Tremix MS690 je vhodná pro zhutňování půdy ve výkopech, v okolí sloupů a ve stísněných prostorách. Byla navržena tak, aby vyhovovala nejnáročnějším požadavkům smluvních partnerů na efektivnost, jednoduchost a pohodlí obsluhy.

Pěchovací desky MS lze používat jen v dobře odvětrávaných prostorách, což se vztahuje na všechna zařízení se spalovacími motory.

Bezpečnost – obecné zásady

(Viz též příručka bezpečnosti práce)

Použité symboly

Označení **VAROVÁNÍ** a **UPOZORNĚNÍ** použité v bezpečnostních zásadách, označují tyto situace:



VAROVÁNÍ! Označuje nebezpečí nebo nebezpečný postup, který v případě zanedbání varování může vést k vážným nebo smrtelným zraněním.



Upozornění! Označuje nebezpečí nebo nebezpečný postup, který v případě zanedbání upozornění může vést k poškození zařízení nebo majetku.

**Důležité zásady bezpečnosti práce**

Bez svolení výrobce je zakázáno toto zařízení jakkoli upravovat.

Používejte pouze originální náhradní díly.

Používejte pouze příslušenství doporučené společností TREMIX.

Jakákoliv úprava zařízení provedená bez svolení společnosti TREMIX může způsobit vážné zranění osob.

- Tato doporučení vycházejí z mezinárodních standardů bezpečnosti práce. Musíte rovněž dodržovat veškeré místní platné zásady bezpečnosti práce. Před používáním zařízení si přečtěte veškeré pokyny. Uchovejte tyto pokyny na bezpečném místě.

- Ke každému zařízení jsou dodávány značení a nálepky s důležitými informacemi o bezpečnosti a údržbě. Tyto značky a bezpečnostní značení musí být čitelné. Objednací čísla nových nálepek jsou uvedena v seznamu náhradních dílů.

- Zařízení a příslušenství se smí používat pouze k příslušnému účelu.

- Pro zajištění bezpečnosti je zakázáno zařízení upravovat.

- Poškozené díly ihned vyměňte. Včas vyměňte všechny opotřebované součásti.

Vždy buďte obezřetní a sledujte, co děláte.

Riďte se zdravým úsudkem. Nepoužívejte zařízení, pokud jste unavení nebo pod vlivem léků, alkoholu nebo jiných látek, které mohou oslabit vaše vidění, reakce nebo úsudek.

**Bezpečnostní vybavení**

Při dlouhém vystavení silnému hluku bez ochrany sluchu může způsobit trvalé poškození.



Při dlouhém vystavení vibracím může dojít k poškození rukou, prstů a zápěstí.

Nepoužívejte zařízení, pokud se setkáte s nevolností, křečemi nebo bolestmi. Než budete používat zařízení znovu, obraťte se na lékaře.

Vždy používejte schválené ochranné pomůcky.

Obsluha a osoby v bezprostřední blízkosti pracoviště, musí používat následující vybavení:

- Ochrannou helmu
- Ochranné brýle
- Ochranu sluchu
- Masku (v prašném prostředí)
- Reflexní oděv
- Ochranné rukavice
- Bezpečnostní obuv

Neneste volné oblečení, které se může zachytit v zařízení. Dlouhé vlasy zakryjte síťkou.

K této situaci dojde bez ohledu na to, zda je páka ovládání chodu vpřed nebo vzad v neutrální poloze nebo v poloze chodu.

Zařízení TREMIX jsou vybaveny držadlem, které absorbuje velkou část vibrací zařízení. V závislosti na provozu, stavu podložního materiálu a délce vystavení může dojít k překročení doporučených limitů vibrací rukou/paží. Je-li třeba, přijměte vhodná opatření, například použijte ochranné rukavice nebo nepoužívejte vibrace na již ztuhlém materiálu.

Sledujte zvukové signály od ostatních zařízení na pracovišti.

Pokud ze zařízení prosakuje benzín, nepoužívejte jej.

Pracoviště

Nepoužívejte zařízení v blízkosti hořlavých materiálů nebo v prostředí s nebezpečím výbuchu. Z výfuku mohou vyletovat jiskry, které mohou zažehnout hořlavý materiál. Když si chcete udělat přestávku nebo po skončení používání neparkujte zařízení na nebo v blízkosti hořlavých materiálů.

Výfuk se během používání může velice rozžhavit a může způsobit vznícení některých materiálů. Během používání zařízení se nesmí v pracovní oblasti nacházet žádné osoby. Udržujte pracoviště čisté a bez cizích předmětů.

Uložte zařízení na bezpečném místě mimo neoprávněný přístup, nejlépe v zamykatelné schránce.

Doplňování paliva (benzín/motorová nafta)

 Benzín má velice nízký bod zápalnosti a za určitých okolností může být výbušný. Nekuřte! Zajistěte dostatečné větrání.

Při manipulaci s palivem udržujte bezpečnou vzdálenost od všech horkých nebo jiskřivých předmětů. Před doplněním palivové nádrže počkejte, dokud se zařízení neochladí. Aby nedošlo k požáru, doplňujte palivovou nádrž alespoň 3 metry od místa, kde chcete zařízení používat. Zabraňte roztrhání benzínu, motorové nafty nebo oleje na zem.

Chraňte si ruce před potřísněním benzínem, motorovou naftou a olejem. Zátka palivové nádrže otevírejte pomalu, aby se uvolnil veškerý přetlak, který může v nádrži být. Vždy používejte pouze správný typ paliva. Palivovou nádrž nepřelévajte. Pravidelně kontrolujte, zda v zařízení nedochází k úniku.

Před spuštěním

 Přečtěte si tento návod na použití, důkladně se seznámte se zařízením a jeho funkcemi a zkontrolujte, zda jsou splněny následující podmínky:

- Držadla jsou být čistá a nejsou znečištěná vazelínou, olejem nebo nečistotami.
 - Na zařízení není žádné viditelné poškození.
 - Všechny ochranné prvky jsou řádně připevněny na místě.
 - Všechny ovládací páky se nacházejí v neutrální poloze.
- Spustěte zařízení podle pokynů v návodu na použití.

**Obsluha**

Pohybujte se v bezpečné vzdálenosti od zařízení.



Zařízení neprovozujte v nedostatečně větraných prostorech. Hrozí nebezpečí otravy oxidem uhelnatým.

Toto zařízení je dovoleno používat pouze pro určený účel. Seznamte se s postupem nouzového vypnutí zařízení.



Při používání zařízení na nakloněné rovině vždy dodržujte nejvyšší opatrnost. Všechny ostatní osoby v bezprostřední blízkosti se musí vždy nacházet výše, než zařízení. Po svahu jezděte vždy kolmo nahoru a dolů. Nepřekračujte maximální stoupavost zařízení, která je uvedena v návodu na použití. Při používání na nakloněné rovině nebo ve výkopech se pohybujte vždy v bezpečné vzdálenosti od zařízení.

Zásadně se nedotýkejte motoru výfuku nebo excentru zařízení. Tyto části se během provozu silně zahřívají a mohou způsobit popáleniny. Během provozu se nedotýkejte klínových řemenů na točivých částech.

Parkování

Zařízení vždy parkujte na maximálně rovném a pevném podkladu.

Než zařízení opustíte:

- Zapněte parkovací brzdu
- Vypněte motor a vyjměte klíčky.

**Nakládání/vykládání**

Při zvedání zařízení jeřábem nebo jiným zařízením ze za žádných okolností nezdržujte pod nebo v bezprostřední blízkosti zvedaného zařízení. Používejte pouze označení zvedací body. Vždy zkontrolujte, zda jsou všechna zvedací zařízení dimenzována pro hmotnost zařízení.

Údržba

Údržbu smí provádět pouze zkušení pracovníci. Zásadně neprovádějte jakoukoli údržbu, pokud se zařízení pohybuje nebo pokud je spuštěný motor.

Práce na hydraulickém systému

Pravidelná údržba hydraulického systému je důležitá.

Menší poškození nebo prasklina na hadici nebo na spojce může mít ničivé následky. Nezapomeňte, že hydraulické hadice jsou vyrobené z gumy; stárnutím tohoto materiálu může dojít k prasknutí. Pokud si nejste jisti stupněm opotřebení, vyměňte hadice za nové originální hadice od společnosti TREMIX.

Práce na akumulátorech

Akumulátory obsahují jedovatou a korozivní kyselinu sírovou. Používejte ochranné brýle a zabraňte potřísnění kůže, oděvu nebo zařízení kyselinou sírovou. Dojde-li k zasažení očí kyselinou sírovou, vyplachujte je vodou po dobu alespoň 15 minut a okamžitě vyhledejte lékařskou pomoc. Plyn, který se vytváří v akumulátoru, je hořlavý a výbušný. Při montáži nebo výměně akumulátorů vždy postupujte tak, aby jste nezkratovali póly.

Opravy

Zásadně nepoužívejte poškozené zařízení.

Vzhledem k tomu, že odborné opravy vyžadují zkušené pracovníky, obraťte se na nejbližší autorizovanou opravnu.

Hašení požárů

V případě požáru zařízení použijte práškový hasicí přístroj třídy ABE. Nicméně lze rovněž použít hasicí přístroj typu BE s oxidem uhličitým.

Nabíjení akumulátoru

Používejte nabíječku akumulátorů s regulovaným (konstantním) napětím.

Doporučujeme přepínanou dvoustupňovou nabíječku s konstantním napětím. Po plném nabití akumulátoru dvoustupňová nabíječka automaticky omezuje nabíjecí napětí (14,4 V) na pomalé nabíjení (13,3 V).

Vhodné nabíječky akumulátorů pro napětí 230 V:

Optima Model RTC 12/7-S-230

LADAC Model LADAC 512

Tudor Model 61715 Tudor

Skladování/pomalé nabíjení

Vybítý akumulátor zamrzá při teplotě okolo (-7°C). Plně nabitý akumulátor zamrzá při teplotě (-67°C). Nepoužívaný akumulátor je třeba před uskladněním zcela nabít. Po dobu 6 až 8 měsíců obvykle není třeba provádět pomalé nabíjení. Pokud akumulátor nebyl delší dobu používán, doporučujeme jej před použitím zcela nabít. Několikrát za sezónu doporučujeme provést pomalé nabíjení (zejména v zimě).

Specifikace zařízení- značení

Umístění značení

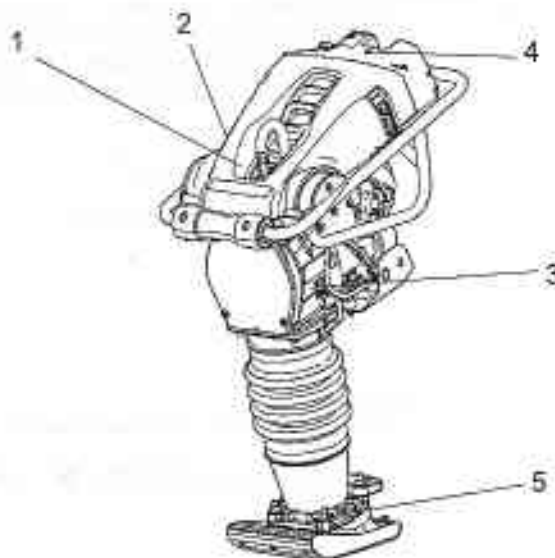

- 1. Zvedací bod
- 3. Hlučnost
- 5. Kryt tlakové pružiny

Položka č.
281269
791292
791088

- 2. Varovná značka
- 4. Sběrná značka

Položka č.
904366
385495

Bezpečnostní značení

Vždy zkontrolujte, zda je veškeré bezpečnostní značení zcela čitelné; v opačném případě odstraňte nečistoty nebo objednejte nové značení. U každé značky použijte uvedené číslo dílu.



791088
- Kryt tlakové pružiny

Přečtěte si servisní příručku.



904366
- Varování před horkými částmi

Systemu tlumiče a výfuku se nesmíte dotýkat.

Informační značení

Hladina hluchnosti



Zvedací bod



Sběrná značka



Obsluha - spuštění

Před spuštěním, Honda

Dodržujte obecné zásady bezpečnosti práce dodané se zařízením. Dodržujte provádění pravidelné každodenní údržby.

Doporučujeme, abyste se seznámili rovněž s návodem k motoru, který byl dodán se zařízením.

- Při kontrole hladiny oleje v motoru musí stát pěchovací deska na patičce.
- Napiňte palivovou nádrž palivem.
- Zkontrolujte, zda jsou všechny ovládací prvky funkční.
- Zkontrolujte, zda nedochází k úniku oleje a zda jsou všechny šroubové spoje utažené.
- Zkontrolujte, zda jsou uzamčené zámky kapoty (1).



U nových zařízení je třeba po 20 provozních hodinách vyměnit olej.

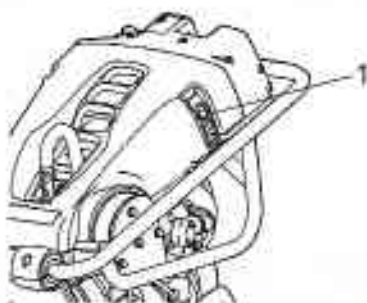

Kontrola zámku kapoty
1. Zámek kapoty (x2)

Popis startovací značky:

Pracovní režim

Startování/Volnoběh

Vypnutí/Přeprava/Doplňování paliva



Spuštění motoru

1. Nastavte plyn na režim startování.



Režim startování

2. Pokud je motor studený, zavřete páčku sytiče. Jestliže je motor zahřátý nebo je vysoká teplota okolí, zavřete sytič napůl nebo jej ponechte otevřený. Viz značení na vzduchovém filtru.

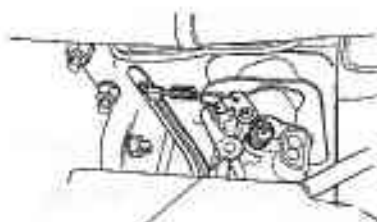

Sytič

3. Uchopte rukojeť šňůry startéru Magna a vytáhněte ji nad motor, dokud neucítíte odpor. Uvolněte rukojeť zpět do původní polohy a poté prudkým zatáhnutím motor nastartujte. Nyní postupně posouvejte páčku sytiče do zcela otevřené polohy.



4. Než začnete motor používat na plný výkon, nechte jej několik minut běžet na volnoběh.

Provoz – pojezd

Provoz

1. Nastavte plyn na pracovní režim a pěchovací deska se začne posouvat vpřed.



Pracovní režim



Během práce musí motor neustále pracovat na plný plyn (pracovní režim).

2. Pěchovací desku řiďte rukojetí.

3. Zkontrolujte, že patice naráží rovnoběžně se zemí.

4. Zařízení nepřetěžujte ani na ně netlačte silou.

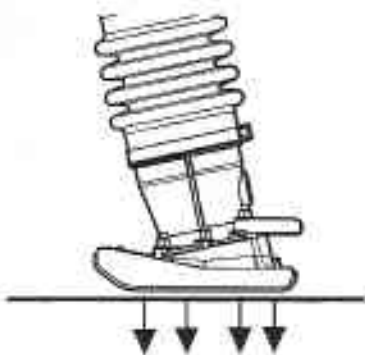

Vypněte motor. Zařízení nikdy nepoužívejte na tvrdé povrchy (tvrdý kámen, tvrzený beton a podobně). Před zahájením zhutňovacích prací vždy zkontrolujte, zda je výkop dostatečně široký. Při práci v úzkých výkopech existuje riziko zachycení desky mezi stěnami.

Pěchovací deska by pak mohla udeřit pod úhlem a poškodit se. To může především závažně poškodit pěchovací patici. Zkontrolujte, že je pěchovací deska ovládána jen za pomoci rukojeti. Lze ji jen tlačít vpřed. Pěchovací desku nesmíte tlačít dolů na zhutňovaný materiál. Nadměrný tlak na rukojeť povede k neuspokojivým výsledkům zhutňování, protože tím omezíte vibrace. Pokud zařízení během práce upadne, vypněte před jeho zvednutím motor.

Různé

Zvedání

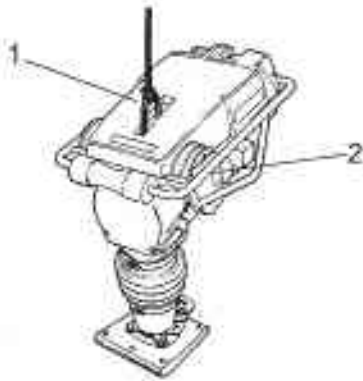

Obr. Zařízení připravené ke zvedání
1. Zvedací hák
2. Gumový prvek

Zvedání/vlečení



Nikdy se nepohybujte ani nestoupejte pod zavěšené zařízení.



Ke zvedání zařízení používejte jen zvedací oko na zařízení (1).



Kapacita zvedacího vybavení musí splňovat platné vyhlášky. Před zvednutím zkontrolujte, zda jsou gumové prvky (2) a bezpečnostní rám (1) řádně připevněné a nepoškozené.

Informace o hmotnosti jsou uvedeny na štítku zařízení.



Pohybujte se tak, abyste měli nohy v bezpečné vzdálenosti od zařízení.

Převážení

Přeprava



Pokud je zařízení vypnuto a nepoužívá se, položte je.



Před každou přepravou zařízení vždy bezpečně připoutejte.

Při přesouvání zařízení na krátké vzdálenosti je lze naklonit vpřed tak, aby spočívalo na plastových kolech na rukojeti. Zvedněte přepravní rukojeť a posouvejte zařízení vpřed nebo zpět. Nastavte plyn do režimu zastavení, aby nevytékalo žádné palivo.



Pohybujte se tak, abyste měli nohy v bezpečné vzdálenosti od zařízení.

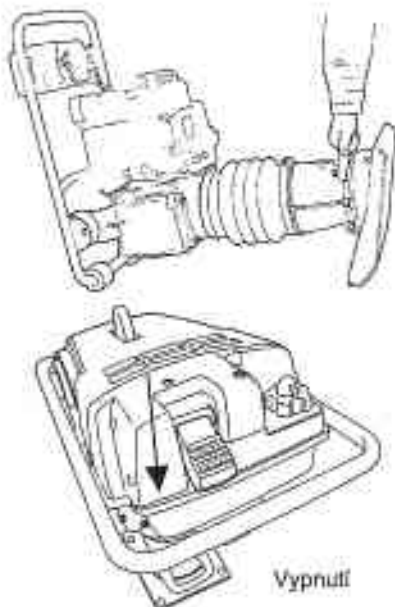

Údržba - rozpis

Servis a servisní body

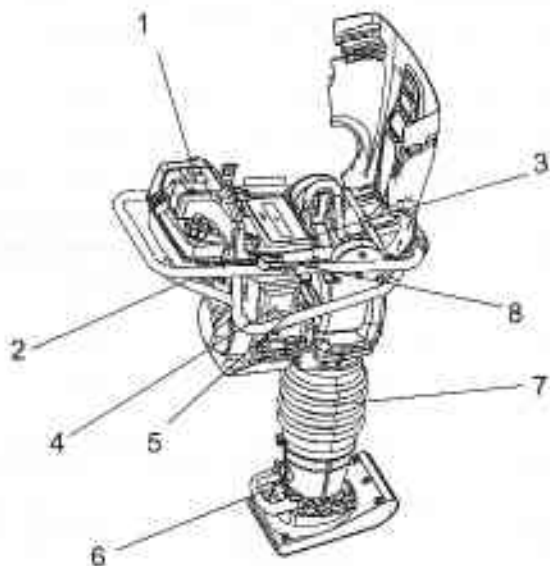

Obr. Servis a servisní body

- | | |
|--------------------|-----------------------------------|
| 1. Palivová nádrž | 5 Zátka oleje |
| 2. Palivový filtr | 6 Olej v odpružené noze, hledítko |
| 3. Vzduchový filtr | 7 Manžety |
| 4. Měrka | 8 Hlavní zámek |
| 5. Systém chlazení | |
| 6. Palivový filtr | |



Prostudujte si návod na používání motoru a dodržujte pokyny pro provádění údržby.

Po každých deseti hodinách provozu (denně)
Přečtěte si obsah stránky a odkazy na části!

Akce	Poznámka
Denně před prvním spuštěním	
Zkontrolujte a doplňte palivo.	
Zkontrolujte a doplňte mazivo.	
Zkontrolujte, zda nedochází k úniku oleje.	
Zkontrolujte vypouštěcí ventil čističe vzduchu.	Pro motory vybavené cyklonem Viz návod na motor.
Vyčistěte / vyměňte vzduchový filtr.	
Zkontrolujte dotažení všech matic a šroubů.	
Udržujte zařízení v čistotě.	
Zkontrolujte / vyčistěte příruby chlazení motoru.	Pokyny najdete v návodu na motor.
Zkontrolujte indikátor vzduchového filtru motoru.	Pokyny najdete v návodu na motor.
Zkontrolujte, zda ovládací prvky nejsou poškozené nebo zaseknuté.	
Kontrola hladiny oleje v odpružené noze	Vztahuje se na řadu TREMIX MS

Po prvních 20 hodinách provozu
Přečtěte si obsah stránky a odkazy na části!

Akce	Poznámka
Vyměňte mazivo.	
Vyčistěte nebo vyměňte vložky čističe vzduchu.	
Vyměňte olej v excentru/v odpružené noze.	Pouze pro excentr s olejovým mazáním. Platí pro řadu TREMIX MV a MS.
Zkontrolujte otáčky motoru.	
Zkontrolujte a nastavte vůli ventilů.	Platí pro vznětové motory. Viz návod na motor.

Údržba – po 10 hodinách

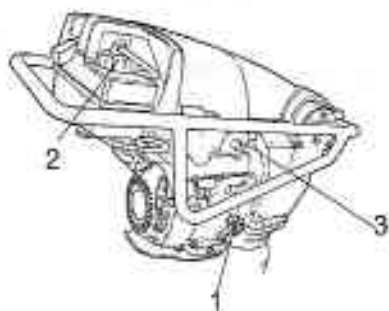

Obr. Motor 1. Měrka oleje
2. Uzávěr palivové nádrže
3. Vzduchový filtr

Kontrola motoru, Honda

1. Zkontrolujte hladinu oleje (1).
2. Zkontrolujte hladinu paliva (2).
3. Zkontrolujte, zda nedochází k úniku oleje.



Roztřísněný olej zachyťte a řádně zlikvidujte.



Obr. Kontrola šroubového spoje

Kontrola šroubového spoje

Zkontrolujte a je-li třeba utáhněte šrouby a matice.



Obr. Motor 1. Hledítko

Kontrola hladiny oleje v odpružené noze

1. Zkontrolujte hladinu oleje v odpružené noze hledítkem (1)

Hladina by měla být uprostřed hledítka.



Vypuštěný olej zachyťte a řádně zlikvidujte.

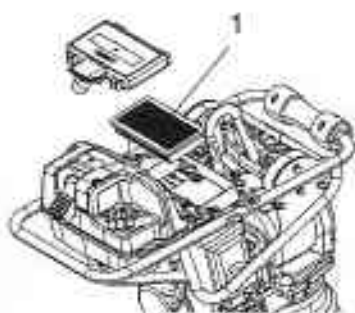

Obr. Výměna vzduchového filtru
1. Vzduchový filtr

Výměna vzduchového filtru

Vyčistěte nebo vyměňte vzduchový filtr (1).



Obr. Čištění zařízení.

Čištění zařízení.

Udržujte zařízení v čistotě.



Zásadně nesměřujte vodní trysku na uzávěr palivové nádrže. Tuto zásadu je třeba dodržovat zejména při používání vysokotlakého čištění.

Nestříkejte vodu přímo na součásti elektroinstalace nebo ovládací panely. Na uzávěr palivové nádrže nasadte plastový sáček a zajistěte gumičkou. Zabráníte tak vniknutí vody do větracího otvoru v uzávěru. V opačném případě může dojít k omezení funkčnosti, například k ucpání filtrů.